

ImPress™ IRONING STATION

Use & Care Guide

In the U.S.A., for questions about features, operation, performance, parts, accessories or service, call: **1-800-253-1301**.

In Canada, for product-related questions call: **1-800-461-5681**, for parts, accessories, installation and service call: **1-800-807-6777**

or visit our website at...

www.whirlpool.com or www.whirlpool.com/canada

STATION DE REPASSAGE

Guide d'utilisation et d'entretien

Au Canada, pour des questions concernant le produit, composez le **1-800-461-5681**, pour pièces, accessoires, installation ou service le **1-800-807-6777**

ou visitez notre site web à
www.whirlpool.com/canada

Table of Contents/Table des matières2

TABLE OF CONTENTS

IRONING STATION SAFETY2

PARTS AND FEATURES.....3

IRONING STATION USE4

 Position the Ironing Station.....4

 Adjusting Ironing Board Height.....4

 Begin Ironing4

IRONING STATION CARE4

 Replacing Cover and Pad4

 Ordering Replacement Cover and Pad4

 Installing or Changing the Light Bulb.....4

 Cleaning.....4

ASSISTANCE OR SERVICE.....5

 In the U.S.A.5

 In Canada5

WARRANTY6

TABLE DES MATIÈRES

SÉCURITÉ DE LA STATION DE REPASSAGE.....7

PIÈCES ET CARACTÉRISTIQUES8

UTILISATION DE LA STATION DE REPASSAGE8

 Déploiement de la station de repassage8

 Réglage de la hauteur d'utilisation de la table de repassage.....8

 Repassage.....9

ENTRETIEN DE LA STATION DE REPASSAGE.....9

 Remplacement de la housse et de la thibaude9

 Commande pour remplacement de la housse et de la thibaude9

 Installation/remplacement de la lampe.....9

 Nettoyage9

ASSISTANCE OU SERVICE10

 Aux États-Unis.....10

 Au Canada10

GARANTIE.....11



IRONING STATION SAFETY

Your safety and the safety of others are very important.

We have provided many important safety messages in this manual and on your appliance. Always read and obey all safety messages.



This is the safety alert symbol.

This symbol alerts you to potential hazards that can kill or hurt you and others.

All safety messages will follow the safety alert symbol and either the word “DANGER” or “WARNING.” These words mean:

⚠ DANGER

You can be killed or seriously injured if you don't immediately follow instructions.

⚠ WARNING

You can be killed or seriously injured if you don't follow instructions.

All safety messages will tell you what the potential hazard is, tell you how to reduce the chance of injury, and tell you what can happen if the instructions are not followed.

⚠ WARNING



Tip Over Hazard

Do not use ironing station until completely installed.

Doing so can result in serious injury or cuts.

IMPORTANT SAFETY INSTRUCTIONS

When using the ironing station, basic precautions should always be followed, including the following:

- Read all instructions.
- Use ironing station only for intended use.
- Never yank cord to disconnect from outlet; instead grasp plug and pull to disconnect.
- To reduce the risk of electrical shock, do not disassemble or attempt to repair the ironing station, call a qualified serviceperson for examination or repair. Incorrect reassembly or repair could cause a risk of fire, electrical shock, or injury to persons when the ironing station is used.
- Close supervision is necessary for any appliance being used by or near children.
- To reduce the likelihood of circuit overload, do not operate another appliance on the same circuit.

SAVE THESE INSTRUCTIONS

PARTS AND FEATURES

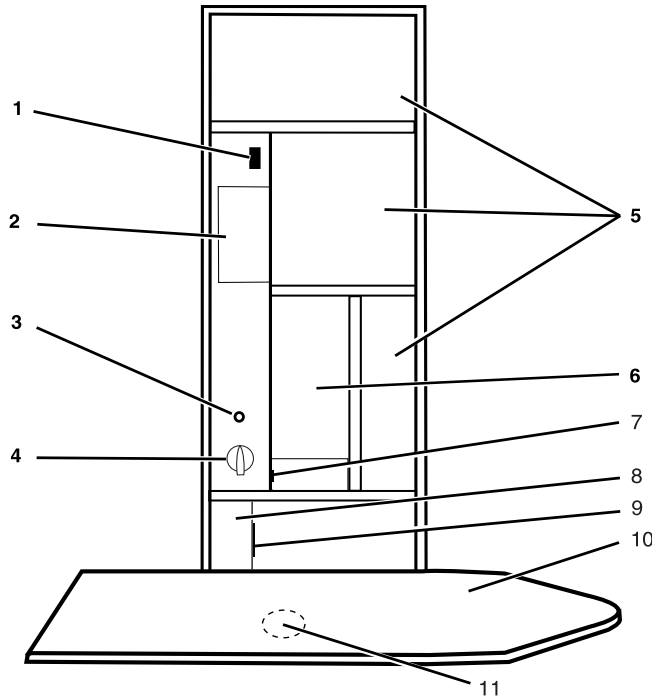

1. Automatic cutoff switch
2. Light shield
3. Indicator light
4. Timer knob/on-off switch
5. Storage areas
6. Iron storage area (iron not included)

7. Electrical outlet
8. Electrical junction box
9. Model/Serial number plate
10. Ironing board
11. Tension knob (on underside of board)

IRONING STATION USE

Position the Ironing Station

1. Open door as widely as possible.
2. Hold onto the nose end of the board, pulling it forward, lowering it to the normal ironing position.
3. If desired, board can be swiveled. Tension can be adjusted by turning knob on underside of board.

Adjusting Ironing Board Height

1. To adjust the height, put the board in a straight (horizontal) position.
2. Hold the front of the board, and with your other hand, place your thumb on the rear of the ironing board while grasping the axle rod (A).
3. To raise the ironing board, lift the axle rod, slide it to the back of the side bracket (B), lift to the upper level and lock into position (C).

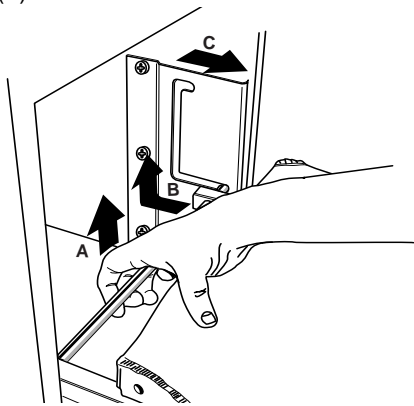

4. To lower the board, lift the nose end of the board and guide it as the board returns to the lower position.

Begin Ironing

1. Plug iron cord into receptacle.
2. If desired, board can be swiveled. Tension can be adjusted by turning knob on underside of board.
3. Turn on timer knob/on-off switch past the 5-minute mark to activate power.
4. Begin ironing after allowing iron time to reach desired heat setting.
5. When ironing is completed, turn off timer knob/on-off switch.
6. Place iron in iron storage compartment in upright position with bottom of iron facing the insulated heat shield (back wall of iron storage compartment).
7. Unplug iron from receptacle.
8. Return board to upright position.
9. In upright position, ironing board will depress upper electrical cutoff switch, shutting off all electrical current to the unit.

NOTE: Electrical cutoff switch will stop electrical current to the unit, but will not reset timer knob. This must be done manually.

10. Close door securely.

IRONING STATION CARE

Replacing Cover and Pad

To replace the cover and pad, follow these instructions:

1. Lower the board to the ironing position.
2. Place the pad on the board, extending the edges of the pad slightly over the tapered end of the ironing board.
3. Place the cover on the pad and extend the edges of the cover approximately 1½ in. (3.8 cm) over the tapered end of the board. Slightly tighten the drawstrings at the lower end of the cover to partially secure the cover and pad.
4. Fold the excess cover and pad at the back of the board over and around the end of the board
NOTE: A fold of approximately 6 in. (15.2 cm) is necessary to align the first and second sets of eyelets for lacing.
5. Place one hand over the tapered end of the board to keep the cover and pad in place and raise the board back into the cabinet.
6. While firmly holding the tapered end of the board with one hand, alternately tighten the drawstrings at the bottom until the cover fits tightly.
7. Thread the ends of the drawstrings through the eyelets at the lower end of the cover and tie securely.

Ordering Replacement Cover and Pad

To order a replacement ironing board cover and pad for your ironing station, please call the Customer Interaction Center.

Installing or Changing the Light Bulb

NOTE: Use a 40w candelabra-style light bulb (not included). Bulbs are available at most stores but are not available through Whirlpool Corporation.

1. Disconnect power.
2. Turn the timer knob on the unit to the off position.
3. Allow the light bulb and light shield to cool before handling. Remove the light shield by unscrewing the two screws that hold it in place on the side of the shield.
4. Remove the light bulb and replace with a 40w candelabra-style bulb.
5. Replace the light shield by lining up the groove on the light shield with the flange on the ironing station and replacing the two screws on the side.
6. Reconnect power.

Cleaning

- Use a clean sponge or soft cloth and a mild detergent in warm water. Do not use abrasive or harsh cleaners.
- Hand wash, rinse and dry all surfaces thoroughly.

ASSISTANCE OR SERVICE

Before calling for assistance or service, please check "Troubleshooting." It may save you the cost of a service call. If you still need help, follow the instructions below.

When calling, please know the purchase date and the complete model and serial number of your appliance. This information will help us to better respond to your request.

If you need replacement parts

If you need to order replacement parts, we recommend that you only use FSP® replacement parts. FSP® replacement parts will fit right and work right because they are made with the same precision used to build every new WHIRLPOOL® appliance.

To locate FSP® replacement parts in your area, call our Customer Interaction Center telephone number or your nearest Whirlpool designated service center.

In the U.S.A.

Call the Whirlpool Customer Interaction Center toll free: **1-800-253-1301**.

Our consultants provide assistance with:

- Features and specifications on our full line of appliances.
- Installation information.
- Use and maintenance procedures.
- Accessory and repair parts sales.
- Specialized customer assistance (Spanish speaking, hearing impaired, limited vision, etc.).
- Referrals to local dealers, repair parts distributors, and service companies. Whirlpool designated service technicians are trained to fulfill the product warranty and provide after-warranty service, anywhere in the United States.

To locate the Whirlpool designated service company in your area, you can also look in your telephone directory Yellow Pages.

For further assistance

If you need further assistance, you can write to Whirlpool Corporation with any questions or concerns at:

Whirlpool Brand Home Appliances
Customer Interaction Center
553 Benson Road
Benton Harbor, MI 49022-2692

Please include a daytime phone number in your correspondence.

In Canada

For product related questions, please call the Whirlpool Canada Inc. Customer Interaction Center toll free: **1-800-461-5681**
Monday to Friday 8:00 a.m. - 6:00 p.m. (EST).
Saturday 8:30 a.m. - 4:30 p.m. (EST).

Our consultants provide assistance with:

- Features and specifications on our full line of appliances.
- Referrals to local dealers.

For parts, accessories and service in Canada

Call **1-800-807-6777**. Whirlpool Canada Inc. designated service technicians are trained to fulfill the product warranty and provide after-warranty service, anywhere in Canada.

For further assistance

If you need further assistance, you can write to Whirlpool Canada Inc. with any questions or concerns at:

Customer Interaction Center
Whirlpool Canada Inc.
1901 Minnesota Court
Mississauga, Ontario L5N 3A7

Please include a daytime phone number in your correspondence.

WHIRLPOOL™ IRONING STATION WARRANTY

ONE YEAR FULL WARRANTY

For one year from the date of purchase, when this ironing station is operated and maintained according to instructions attached to or furnished with the product, Whirlpool Corporation or Whirlpool Canada Inc. will pay for FSP® replacement parts and repair labor to correct defects in materials or workmanship. Service must be provided by a Whirlpool designated service company.

Whirlpool Corporation or Whirlpool Canada Inc. will not pay for:

1. Service calls to correct the installation of your ironing station.
 2. Service calls to instruct you how to use your ironing station, to replace house fuses or correct house wiring or reset circuit breakers, or to replace owner accessible light bulbs.
 3. Repairs when your ironing station is used in other than normal, single-family household use.
 4. Damage resulting from accident, alteration, misuse, abuse, fire, floods, acts of God, improper installation, installation not in accordance with local electrical codes, or use of products not approved by Whirlpool Corporation or Whirlpool Canada Inc.
 5. Replacement parts or repair labor costs for units operated outside the United States or Canada.
 6. Pickup and delivery. This product is designed to be repaired in the home.
 7. Repairs to parts or systems resulting from unauthorized modifications made to the appliance.
-

WHIRLPOOL CORPORATION AND WHIRLPOOL CANADA INC. SHALL NOT BE LIABLE FOR INCIDENTAL OR CONSEQUENTIAL DAMAGES.

Some states and provinces do not allow the exclusion or limitation of incidental or consequential damages, so this exclusion or limitation may not apply to you. This warranty gives you specific legal rights and you may also have other rights which vary from state to state or province to province.

Outside the 50 United States and Canada, this warranty does not apply. Contact your authorized Whirlpool dealer to determine if another warranty applies.

If you need service, first see "Troubleshooting." Additional help can be found by checking "Assistance or Service," or by calling our Customer Interaction Center at **1-800-253-1301**, from anywhere in the U.S.A. or write: Whirlpool Corporation, Customer Interaction Center, 553 Benson Road, Benton Harbor, MI 49022-2692. In Canada, please call **1-800-807-6777**.

5/03

Keep this book and your sales slip together for future reference. You must provide proof of purchase or installation date for in-warranty service.

Write down the following information about your ironing station to better help you obtain assistance or service if you ever need it. You will need to know your complete model number and serial number. You can find this information on the model and serial number label, located at the top inside ironing station door well.

Dealer name _____
Address _____
Phone number _____
Model number _____
Serial number _____

SÉCURITÉ DE LA STATION DE REPASSAGE

Votre sécurité et celle des autres est très importante.

Nous donnons de nombreux messages de sécurité importants dans ce manuel et sur votre appareil ménager. Assurez-vous de toujours lire tous les messages de sécurité et de vous y conformer.



Voici le symbole d'alerte de sécurité.

Ce symbole d'alerte de sécurité vous signale les dangers potentiels de décès et de blessures graves à vous et à d'autres.

Tous les messages de sécurité suivront le symbole d'alerte de sécurité et le mot "DANGER" ou "AVERTISSEMENT". Ces mots signifient :

⚠ DANGER

Risque possible de décès ou de blessure grave si vous ne suivez pas immédiatement les instructions.

⚠ AVERTISSEMENT

Risque possible de décès ou de blessure grave si vous ne suivez pas les instructions.

Tous les messages de sécurité vous diront quel est le danger potentiel et vous disent comment réduire le risque de blessure et ce qui peut se produire en cas de non-respect des instructions.

⚠ AVERTISSEMENT

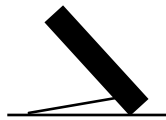

Risque de basculement

Ne pas utiliser la station de repassage si l'installation n'est pas terminée.

Le non-respect de cette instruction peut causer des blessures ou des coupures graves.

IMPORTANTES INSTRUCTIONS DE SÉCURITÉ

Lors de l'utilisation de la station de repassage, des précautions élémentaires doivent être prises, y compris ce qui suit :

- Lire la totalité des instructions.
- N'utiliser la station de repassage qu'aux fins prévues.
- Ne jamais tirer sur le cordon pour le déconnecter de la prise électrique; saisir plutôt la fiche et la tirer pour la déconnecter.
- Pour réduire le risque de choc électrique, ne pas démonter ou essayer de réparer la station de repassage; appeler un fournisseur qualifié de service pour un examen ou une réparation. Un réassemblage ou une réparation incorrect(e) peut causer un risque d'incendie, un choc électrique ou des blessures corporelles lors de l'utilisation de la station de repassage.
- Une surveillance étroite est nécessaire lorsque tout appareil est utilisé par des enfants ou près d'eux.
- Pour réduire le risque de surcharge du circuit, ne pas faire fonctionner un autre appareil sur le même circuit.

CONSERVEZ CES INSTRUCTIONS

PIÈCES ET CARACTÉRISTIQUES

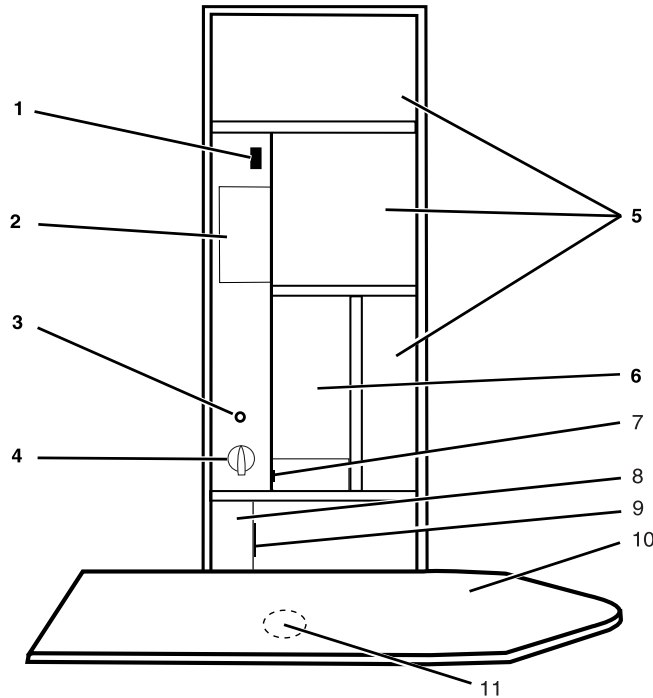

1. Coupe-circuit d'arrêt automatique
2. Diffuseur de lumière
3. Témoin lumineux
4. Bouton marche-arrêt/minuterie
5. Espaces de rangement
6. Espace de rangement du fer à repasser (fer non inclus)
7. Prise de courant électrique
8. Boîte de raccordement électrique
9. Plaque signalétique du numéro de modèle et de série
10. Table de repassage
11. Bouton de réglage de la tension (sous la table de repassage)

UTILISATION DE LA STATION DE REPASSAGE

Déploiement de la station de repassage

1. Ouvrir la porte au maximum.
2. Tenir l'extrémité biseautée de la table de repassage; tirer vers l'avant et abaisser la table de repassage jusqu'à la position d'utilisation normale.
3. Si nécessaire, on peut faire pivoter la table de repassage; la rotation d'un bouton sous la table de repassage permet un réglage de la tension.

Réglage de la hauteur d'utilisation de la table de repassage

1. Pour ajuster la hauteur, placer d'abord la table de repassage horizontalement.

2. Maintenir l'avant de la table de repassage; placer le pouce de l'autre main à l'arrière de la table de repassage, tout en saisissant la tige de manœuvre (A).
3. Pour soulever la table de repassage, soulever la tige de manœuvre, puis la faire glisser jusqu'à l'arrière de la rainure dans la bride latérale (B); soulever jusqu'au niveau supérieur, et caler au niveau supérieur (C).

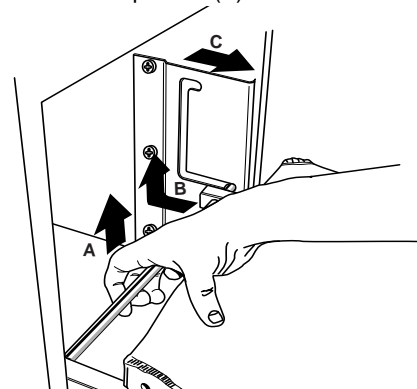

4. Pour abaisser la table de repassage, soulever l'extrémité biseautée de la table de repassage, puis guider cette extrémité durant le mouvement d'abaissement de la table de repassage.

Repassage

1. Brancher le fer à repasser sur la prise de courant.
2. Si nécessaire, on peut faire pivoter la table de repassage; la rotation d'un bouton sous la table de repassage permet un réglage de la tension.
3. Placer le bouton marche-arrêt/minuterie à une position au-delà du repère "5 minutes" pour établir l'alimentation électrique.
4. Avant de commencer le repassage, laisser le fer atteindre la température désirée.
5. Lorsque le repassage est terminé, commander l'arrêt avec le bouton marche-arrêt/minuterie.
6. Placer le fer dans le compartiment de remisage (pour fer chaud), verticalement; la semelle de repassage du fer doit être orientée vers l'écran thermique isolé.
7. Débrancher le fer de la prise de courant.
8. Rétracter la table de repassage à la position verticale.
9. Lorsqu'elle est à la position verticale, la table de repassage appuie sur la commande du coupe-circuit électrique, et ceci interrompt l'alimentation électrique de la station de repassage.
REMARQUE : Le coupe-circuit électrique interrompt l'alimentation électrique de la station de repassage, mais ne réarme pas la minuterie. Le réarmement doit être fait manuellement.
10. Bien fermer la porte.

ENTRETIEN DE LA STATION DE REPASSAGE

Remplacement de la housse et de la thibaude

Procéder comme suit pour le remplacement de la housse et de la thibaude :

1. Abaisser la table de repassage à la position de repassage.
2. Placer la thibaude sur la table de repassage et laisser dépasser légèrement les bords de la thibaude sur l'extrémité biseautée de la table de repassage.
3. Placer la housse par-dessus la thibaude et laisser dépasser les bords d'environ 1½ po (3,8 cm) par-dessus l'extrémité biseautée de la table de repassage. Serrer légèrement le lacet à l'extrémité inférieure de la housse pour arrimer partiellement la housse et la thibaude.
4. Replier l'excès de tissu de la housse et de la thibaude sous la table de repassage, par-dessus et autour de l'extrémité de la table de repassage.

REMARQUE : Un rabat d'environ 6 po (15,2 cm) est nécessaire pour l'alignement de la première et de la seconde rangée d'œilletons de laçage.

5. Placer une main sur l'extrémité biseautée de la table de repassage pour maintenir la housse et la thibaude en place, et rabattre la table de repassage dans l'armoire.
6. Tout en maintenant fermement l'extrémité biseautée de la table de repassage avec une main, serrer en alternance les lacets en bas, pour obtenir un bon serrage/ajustement de la housse.
7. Enfiler les extrémités des lacets dans les œilletons à l'extrémité inférieure de la housse, et bien attacher les lacets.

Commande pour remplacement de la housse et de la thibaude

Pour commander un nouvel ensemble housse et thibaude pour la station de repassage, contacter le Centre d'interaction avec la clientèle.

Installation/remplacement de la lampe

REMARQUE : Utiliser une lampe de 40 W de type candélabre (non incluse). On peut acheter la lampe dans la plupart des magasins de quincaillerie; elle n'est pas disponible auprès de Whirlpool Corporation.

1. Déconnecter la source de courant électrique.
2. Placer le bouton de la minuterie à la position d'arrêt.
3. Attendre le refroidissement de la lampe et du diffuseur de lumière avant de les manipuler. Enlever le diffuseur de lumière. Enlever deux vis de fixation sur le côté du diffuseur.
4. Enlever la lampe; installer une lampe de 40 W de type candélabre.
5. Réinstaller le diffuseur de lumière - veiller à aligner la rainure du diffuseur avec le rebord d'appui sur la station de repassage, puis réinstaller les deux vis sur le côté.
6. Reconnecter la source de courant électrique.

Nettoyage

- Utiliser une éponge ou un linge doux et propre et un détergent doux avec de l'eau tiède. Ne pas utiliser un produit de nettoyage agressif ou abrasif.
- Laver à la main; rincer et faire sécher parfaitement toute surface mouillée.

ASSISTANCE OU SERVICE

Avant de faire un appel pour assistance ou service, consulter la section "Dépannage". Ce guide peut vous faire économiser le coût d'une visite de service. Si vous avez encore besoin d'aide, suivre les instructions ci-dessous.

Lors d'un appel, veuillez connaître la date d'achat, le numéro de modèle et le numéro de série au complet de l'appareil. Ces renseignements nous aideront à mieux répondre à votre demande.

Si vous avez besoin de pièces de rechange

Si vous avez besoin de commander des pièces de rechange, nous vous recommandons d'employer uniquement des pièces de rechange FSP®. Les pièces de rechange FSP® conviendront et fonctionneront bien parce qu'elles sont fabriquées avec la même précision utilisée dans la fabrication de chaque nouvel appareil WHIRLPOOL®.

Pour obtenir des pièces de rechange FSP® dans votre région, composer le numéro de téléphone de notre Centre d'interaction avec la clientèle ou du centre de service désigné le plus proche de Whirlpool.

Aux États-Unis

Téléphoner au Centre d'interaction avec la clientèle de Whirlpool Corporation sans frais d'interurbain au : **1-800-253-1301**.

Nos consultants sont prêts à vous aider pour les questions suivantes :

- Caractéristiques et spécifications sur toute notre gamme d'appareils électroménagers.
- Renseignements d'installation.
- Procédés d'utilisation et d'entretien.
- Vente de pièces de rechange et d'accessoires.
- Assistance spécialisée aux consommateurs (langue espagnole, malentendants, malvoyants, etc.).
- Références aux marchands locaux, distributeurs de pièces de rechange et compagnies de service. Les techniciens de service désignés par Whirlpool Corporation sont formés pour effectuer les travaux de réparation sous garantie et le service après la garantie, partout aux États-Unis.

Pour localiser la compagnie de service désignée par Whirlpool Corporation dans votre région, vous pouvez aussi consulter les Pages jaunes de l'annuaire téléphonique.

Pour plus d'assistance

Si vous avez besoin de plus d'assistance, vous pouvez soumettre par écrit toute question ou préoccupation à Whirlpool Corporation à l'adresse suivante :

Whirlpool Brand Home Appliances
Customer Interaction Center
553 Benson Road
Benton Harbor, MI 49022-2692

Dans votre correspondance veuillez indiquer un numéro de téléphone où on peut vous joindre le jour.

Au Canada

Pour des questions relatives aux produits, veuillez appeler sans frais le Centre d'interaction avec la clientèle de Whirlpool Canada Inc. au : **1-800-461-5681**.

Lundi à vendredi 8 h - 18 h HNE.

Samedi 8 h 30 - 16 h 30 HNE.

Nos consultants vous renseigneront sur les sujets suivants :

- Caractéristiques et spécifications sur toute notre gamme d'appareils électroménagers.
- Références aux marchands locaux.

Pour pièces, accessoires et service au Canada

Composer le **1-800-807-6777**. Les techniciens de service désignés par Whirlpool Canada Inc. sont formés pour remplir la garantie des produits et fournir un service après la garantie, partout au Canada.

Pour plus d'assistance

Si vous avez besoin de plus d'assistance, vous pouvez soumettre par écrit toute question ou préoccupation à Whirlpool Canada Inc. à l'adresse suivante :

Centre d'interaction avec la clientèle
Whirlpool Canada Inc.
1901 Minnesota Court
Mississauga, Ontario L5N 3A7

Veuillez inclure dans votre correspondance un numéro de téléphone où on peut vous joindre le jour.

GARANTIE DE LA STATION DE REPASSAGE WHIRLPOOL™

GARANTIE COMPLÈTE DE UN AN

Pendant un an à compter de la date d'achat, lorsque cette station de repassage est utilisée et entretenue conformément aux instructions fournies avec le produit, Whirlpool Corporation ou Whirlpool Canada Inc. paiera pour les pièces de rechange FSP® et la main-d'oeuvre pour corriger les vices de matériaux ou de fabrication. Le service doit être fourni par une compagnie de service désignée par Whirlpool.

Whirlpool Corporation ou Whirlpool Canada Inc. ne paiera pas pour :

1. Les visites de service pour rectifier l'installation de la station de repassage.
2. Les visites de service pour vous montrer comment utiliser la station de repassage, pour remplacer des fusibles de la maison ou rectifier le câblage électrique ou réactiver les disjoncteurs ou pour remplacer les ampoules d'éclairage accessibles au propriétaire.
3. Les réparations lorsque la station de repassage est utilisée à des fins autres que l'usage unifamilial normal.
4. Les dommages imputables à : accident, modification, usage impropre ou abusif, incendie, inondation, actes de Dieu, installation fautive ou l'installation non conforme aux codes locaux d'électricité, ou l'utilisation de produits non approuvés par Whirlpool Corporation ou Whirlpool Canada Inc.
5. Le coût des pièces de rechange et de la main-d'oeuvre pour les appareils utilisés hors des États-Unis ou du Canada.
6. Le ramassage et la livraison. Ce produit est conçu pour être réparé à domicile.
7. Les réparations aux pièces ou systèmes résultant d'une modification non autorisée faite à l'appareil.

WHIRLPOOL CORPORATION ET WHIRLPOOL CANADA INC. N'ASSUMENT AUCUNE RESPONSABILITÉ POUR LES DOMMAGES FORTUITS OU INDIRECTS.

Certains États et certaines provinces ne permettent pas l'exclusion ou la limitation des dommages fortuits ou indirects de sorte que cette exclusion ou limitation peut ne pas être applicable dans votre cas. Cette garantie vous confère des droits juridiques spécifiques et vous pouvez également jouir d'autres droits qui peuvent varier d'un État à un autre ou d'une province à une autre.

À l'extérieur du Canada et des 50 États des États-Unis, cette garantie ne s'applique pas. Contacter votre marchand Whirlpool autorisé pour déterminer si une autre garantie s'applique.

Si vous avez besoin de service, consulter d'abord la section "Dépannage". On peut trouver de l'aide supplémentaire à la section "Assistance ou Service" ou en téléphonant à notre Centre d'interaction avec la clientèle au **1-800-253-1301**, de n'importe où aux É.-U. ou en écrivant à : Whirlpool Corporation, Customer Interaction Center, 553 Benson Road, Benton Harbor, MI 49022-2692. Au Canada, veuillez composer le **1-800-807-6777**.

5/03

Conservez ce manuel et votre reçu de vente ensemble pour référence ultérieure. Pour le service sous garantie, vous devez présenter un document prouvant la date d'achat ou d'installation.

Inscrivez les renseignements suivants au sujet de votre station de repassage pour mieux vous aider à obtenir assistance ou service en cas de besoin. Vous devrez connaître le numéro de modèle et le numéro de série au complet. Vous trouverez ces renseignements sur la plaque signalétique située en haut de la partie intérieure de la porte de la station de repassage.

Nom du marchand _____

Adresse _____

Numéro de téléphone _____

Numéro de modèle _____

Numéro de série _____

8537103A

© 2003 Whirlpool Corporation.
All rights reserved.
Tous droits réservés.

® Registered Trademark/TM Trademark of Whirlpool, U.S.A., Whirlpool Canada Inc. Licensee in Canada
® Marque déposée/TM Marque de commerce de Whirlpool, U.S.A., Emploi licencié par Whirlpool Canada Inc. au Canada

6/03
Printed in U.S.A.
Imprimé aux É.-U.